

# Jernbanenyheder fra BL

Sendt mandag 2. april 2018 til <http://john-nissen.dk/banesiden/>

Offentliggøres på **Banesiden** Jernbanenyheder

I denne indholdsfortegnelse er anført alle kapitler og de fleste overskrifter. Der er ud for overskrifterne angivet på hvilken side, kapitlet begynder. Ved at læse sidetallet på næste kapitel kan der dannes et indtryk af kapitlets omfang. Står der intet under et kapitel, bringes der intet. Rækkefølgen er kronologisk i hvert kapitel og dækker hovedsagelig perioden i **uge 49**

**mandag 4. december 2017 – søndag 10. december 2017**

## 1 **INDHOLDSFORTEGNELSE**

### 4 **DEN DAGLIGE DRIFT (VEST)**

Den sidste mandag med MR i maskinløb  
Den sidste tirsdag med MR i maskinløb  
Den sidste onsdag med MR i maskinløb  
Den sidste torsdag med MR i maskinløb  
Eftermiddagstog Str-Ti-Hr-Str med MR  
Næstsidste MR-plandriftsdag  
Sidste driftsdag med litra MR  
De sidste ture med litra MO og MR på Thybanen  
Sidste DSB MO-tog på Thybanen  
Sidste AT MR-tog på Thybanen  
Sidste DSB MR-tog på Thybanen  
Sidste MR-plantog ankommer til Str  
De tre sidste MR forlader Str  
Erstatning for tre MR-togsæt i Str  
Første MR-tog i første plantog i K18

### 12 **DEN DAGLIGE DRIFT (ØST)**

Den daglige drift  
Vogterhus under nedrivning  
Næ-lkf skriver om dagens forløb

### 14 **PRIVATBANERNE OG ANDRE OPERATØRER**

CFLCD i spor 16 i Fa

### 14 **KØREPLANER**

Tog RA 5314 fra Herning til Aarhus H, planlagt ankomst til Aarhus H kl. 08:39, kører i øjeblikket Signalproblemer. Vi beklager de gener, dette kan medføre  
Information, så snart situationen ændrer sig og beklager de gener, forsinkelserne kan medføre  
Arriva kører i øjeblikket med forsinkelser på strækningen mellem Aarhus H og Herning  
Tog RA 5732 fra Tønder til Esbjerg, planlagt ankomst til Esbjerg kl. 09:49, kører i øjeblikket  
Sidste driftsdag med MR i plantog  
Tog 5172 mellem Varde Nord og Esbjerg, afgang kl. 17:24, er aflyst  
Tog RA 148 mellem Varde Vest og Varde, afgang kl. 17:45, er aflyst  
Tog RA 153 mellem Varde og Varde Vest, afgang kl. 17:56, er aflyst  
Tog 5171 mellem Varde og Skjern, afgang kl. 16:58, er aflyst  
Kørsel på strækningen mellem Skjern og Esbjerg er genoptaget  
Placering af MR-materiel Str-Fa  
Placering af MG-materiel Fa-Str  
Ny køreplan fra 10. december ...  
Det er nu, du skal tjekke Rejseplanen.  
Ny køreplan for fjern- og regionaltog fra 10. december  
Tog 5636 mellem Silkeborg og Aarhus H, afgang kl. 12:47, er aflyst  
Direkte reserverbare regionaltog Fa-Ti-Fa  
Tre eftermiddagstogpar mellem Str og Hr

- 16 **TRÆKKRAFT**  
ME-lokomotiver i Ar

## **GODSVOGNE**

### **PERSONVOGNE**

- 17 **TOGSÆT**  
MR-togsæt på pladsen i Str  
MR/D 69 atter i drift  
Sidste dag med MR på pladsen i Str  
MR-opdatering  
Driftsklare, hensatte og udrangerede MR i Fa og Gfa  
12 hensatte MR/D på Gfa  
Køreklare MR på mdt Fa

## **S-TOG**

- 19 **METRO**  
Letbanen forsinkes yderligere

## **FÆRGER**

- 19 **VETERANMATERIEL OSV.**  
H 783 i Ro  
Trusler mod museum: 'Det har været overvældende'

- 19 **SPECIALKØRETØJER**  
Syv Aarsleff-maskiner døbt på Kjn

- 19 **SKROTBUNKEN**  
MZ 1430 skal skrottes i Es

- 20 **FASTE ANLÆG**  
Tre usikrede ovk på Thybanen bliver sikrede  
Den Nye Bane elektrificeres  
Ny "lokoførersti"  
DSB Mindelund

## **UDLAND**

- 22 **DIVERSE**  
Næ-lkf skriver om K18 kontra K17  
Passagererne i fokus i nyt skærmdesign

- 24 **BILAG**  
Fortegnelse over forkortelser, Overkørsler, Færdselstavler  
Vehicle Keeper Marking Register – VKM, Togekspeditionssteder  
Stednavneforkortelser i Jylland, omkring Struer, på Fyn  
Stednavneforkortelser på Sjælland, Lolland-Falster, omkring København, omkring Næstved

## Jernbanenyheder

Overrubrikker sat med Arial 12 pkt.

Underrubrikker sat med Arial 10 pkt.

Brødtekst sat med Arial 10 pkt.

Figurtekster sat med Arial 9 pkt.

Fodnoter sat med Arial 9 pkt.

Tekstbehandling Corel® WordPerfect® 8 konverteret til Adobe® Acrobat® Reader® DC

Må citeres med tydelig kildeangivelse

## Søgemuligheder i Adobe Acrobat Reader DC

For let at kunne finde og læse en tekst **brug** søgemaskinen  eller **Søg efter** ved at taste Ctrl+F.

I feltet **Find** indtastes de(t) ønskede ord, der søges efter. Klik på **Næste** for til at blive ledt dertil.

Ikke altid kan søgefunktionen finde overskriften, idet den kan være ændret lidt.

Der kan også vælges avanceret søgning Shift+Ctrl+F **Søg**, hvor søgekriterierne kan justeres.

Åbn et pdf-dokument for at få en visning af lige sider til venstre og ulige til højre:

Vis, Vis/skjul M, Navigationsruder M, fjern f foran  Bogmærker, F4 eller klik på N i det grå, venstre panel.

Vis, Vis/skjul M, fjern f foran Fanen Værktøjslinjer Shift+F4 eller klik på M i det grå, højre panel.

Vis, Sidevisning M, sæt f ved Vis forside i tosidevisning. I Værktøjslinjer F8 klik på . Blad til side 2-3.

Kontroller opdatering med **Hjælp, Søg efter opdateringer ...** eller lad det ske automatisk under **Rediger indstillinger ..., Indstillinger, Opdateringsprogram** eller med genvejstasterne Ctrl+K.

## Den sidste mandag med MR i maskinløb

### Tog RV 3614 (Str-Hr)

Kørt fra **Str** af DSB MR 4093+93 kl. 5.43 (±0).

Planen her til morgen er at lave en udflugt i mørket til **Ho** og **Uu** for derefter før solopgang ☀ at fotografere to MR-tog mellem **Hm** og **Str**.

### Tog RV 3620 (Str-Hr)

Lkf var lidt efter kl. 6 ved at klarkøre DSB MR 4082+82 i spor 8c. Dette tog har afgang fra **Str** 6.48. Da toget kun standser i **Ho** spor 1 i tiden 6.59½-7.01, og der ønskes et billede dér, rejses der med et tilbringertog, tog RA 5208 (Str-Sj) med afgang fra **Str** 6.33 (21). I **Hm** bliver standsningen 6.40-46 (22½/24), da det krydsende tog RV 3705 (Fa-Str) er 24.

### Ho og Uu

Tog 5208 standser i **Ho** 6.52½-53 (24½/23). Tog 3620 standser 7.03½-05 (24/24). Der stiges om bord i dette tog for at få et billede i **Uu**, hvor toget burde standse 7.13-17, hvilket er rigeligt til at nå at fotografere, men med 24 ...

I **Uu** spor 2 standses 7.18-20 (24½/24), men heldigvis er tog 3620 det første tog ved krydsningen, som det skulle være. Det andet tog ved krydsningen, tog 3709 (Fa-Str), har tiderne 7.17-17½ i spor 1, men heldigvis standser DSB MG 5859+59 i tiden 7.20-21½ (23/24).

Ankomst til **Str** 7.52½ (24½). Kl. 8.10 skal det næste MR-tog ankomme til **Str** og det lysner == mod Ø under den klare himmel, og der lys til et ankomstbillede.

### Tog RV 3613 (Hr-Str)

DSB MRD 4293+93 ankommer 8.13 (23) i spor 2 i virkelig **gulligt** lys fra solen under horisonten.

Straks efter cykles der mod **Hm** for at lave et billede ved det fremskudte signal ind til **Hm**, da banen her forløber over en halv km i retning fra SØ mod NV. Det næste MR-tog er tog M 7115, der skal passere **Hm** 8.38.

### Tog RA 5213 (Sj-Str)

Det blæser en del fra Ø, men fotostativet er medbragt på bagagebæreren. Det **gullige** lys fra solen, der endnu ikke stået op, lyser == nede fra horisonten. I silhuet vil det give en god komposition af billedet med det antagelig gamle vogterhus til venstre, MR-toget i midten og til højre det fremskudte signal til **Hm**. Heldigvis skal tog 5213 afgå fra **Hm** 8.31, så der er dette tog at øve sig på.

Kl. 8.33½ (21) passerer AT AR 1002 **Hm-Str** med mindst 100 km/t., og heldet viser sig at være til stede, for det brandgule **☐** i det fremskudte signal er tændt!

Det næste tog – om 6 minutter – er MR-materieltoget 7115, der skal passere **Hm** 8.38.

### Tog M 7115 (Hr-Str)



Klokkerne på ovk 379 i nordenden **Hm** 1 km borte kan høres grundet østenvinden, og 8.39½ (2½) blæser to MR-togsæt forbi med mindst 110 km/t. forbi. Det er DSB MR 4050+50 + 4244+44. Det sker et halvt minut før solopgang med den øverste kant i horisonten 8.40. Det er ikke det brandgule lys **☐**, der bestemmer, hvornår billedet skal tages; det er MR-toget, der ikke må »berøre« det tidligere vogterhus. *Held ved begge togpasserer!*

Det rektangulære billede er beskåret, da forsidebilledet på **Jernbanen December 6/2017** er et næsten kvadratisk billede, og derfor er ⅔ af vogterhuset med dets skorsten ikke med.

Ikke før er der set to MR-togsæt i tog 7115. At der i dag er to togsæt, skyldes tog IC 628 (Str-Ar) **søndag 3. december 2017** ekstraordinært kørte med MR, og det var med MR 4244+44, beskrevet i kapitlet **DEN DAGLIGE**

**DRIFT (VEST)** i Jernbanenyheder **Uge 48-2017**.

### Tog RV 3731 (Str-Ti)

Skal der laves billeder ved **Nobro**, inden litra MR ophører planmæssigt med at køre plantog, skal det ske i denne uge inden udløbet af TKV17. Vejrudsigten tilbyder nogenlunde solskin i dag **mandag** og i morgen

**tirsdag 5. december 2017**, men de efterfølgende dage gråvejr med regn. Tog 3731 har solskinnet i ryggen til **Ti**, undtagen over **Nobro** på **Draget** mellem **Ln** og **Yd**. Derfor cykles der fra **Str** til **Nobro**. Der er strid side- og modvind, så gennemsnitshastigheden bliver kun 17 km/t.

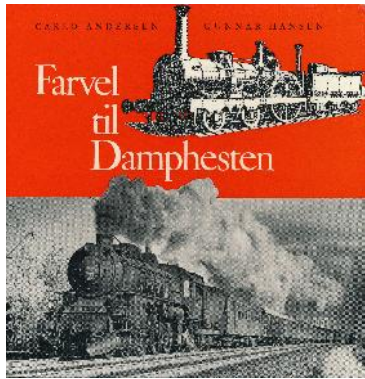

DSB E 989 + 12 personvogne

Den stemning, der opstod ved at læse billedteksten »Juleaftensdag 1962. To generationer mødes ved Brøndbyøster«, der er vist i en billedserie mellem side 60 og 61 i **Farvel til Damphesten** af Carlo Andersen & Gunnar Hansen, Høst & Søns Forlag, 120 sider, **København, 1967**, har været brugt flere gange ved tidligere billedkompositioner, og det skal også ske i dag.

Det kan ikke lade sig gøre, at *to generationer mødes* på **Nobro**, men det kan lade sig gøre ved at have to billeder samme sted. Det første billede viser DSB MO 1849 + Bhs 829 i tog 729 (Str-Ti) **mandag 19. juli 1982** kl. 16.08½, hvor en Morris Mini-Minor med samme **mørkeblå** farve som **Oddesund** har, kører over broen i modsatte retning. Der er solskin skråt forfra på MO 1849, for der skete fire timer senere, end det vil ske i dag.

### Um-Nobro

Oppe fra brovagtårnet er der en god udsigt over til det fremskudte signal ved andet afstandsmærke til DS-signalet **Ui-No**, og kl. 12.15 har DSB MRD 4293+93 solskinnet på venstre side af toget og fronten i skygge. Derefter passeres i **Sy** (Oddesund Syd) de gamle tjenesteboliger til færgeoverfarten. Strækningshastigheden på **Thybanen** er 75 km/t., mens der for hovedvej **11, Oddesundbroen**, er en Fast hastighedsnedsættelse på 60 km/t. Så kommer det nervepirrende: En **mørkegrøn** personbil kører en halv vognlængde **foran MRD 4293**.

– *Skal chancen tages, at bilen lige er ude af søgeren, men fronten af MRD 4293 ikke er, når der trykkes?*

Efterfølgende ses der på billedet fra kl. 12.16: Bageste halvdel af den **mørkegrønne** personbil er med, og det er fronten af MRD 4293 også. *Om igen i morgen, uden en lastbil, tak!* Det er sidste chance for et solskinsbillede.

Når returløbet finder sted i tog 3752, skal der laves **solskinsbilleder** ved usikret ovk 45 mellem **Hw** og **Ln**. Der er 12 km at cykle, men på tilbageturen fordrives tiden med at fotografere det i **Hw** krydsende tog.

### Tog RA 5528 (Ti-Str)

AT AR 2047 passerer kl. 12.41 **No-Um** ved DS-signalet til **Nobro** i solskin.

Undervejs til med tog RA 5535 (Str-Ti), kørt af AT AR 1020, fra **No** til **Hw** for at komme til ovk 45 – beliggende mellem **Hw** og **Ln** – ses der på tre usikrede ovk, der skal sikres med bomanlæg. Læs om ovk 02, 5 og ovk 45 i kapitlet **FASTE ANLÆG**.

### RV 3752 (Ti-Str)

Fra et hegn Ø for ovk 45 kan der med tele laves billeder af de fem tæt liggende, usikrede ovk, der snart skal nedlægges undtagen ovk 45 med **Barslevvej**, der får bomanlæg.

Kl. 14.20 kommer MR 4093+93 til syne mellem ovk 56 og ovk 51 Ln-Hw. Som perler på en snor kan træsvellerne i de fem usikrede ovk ses med ovk 45 i forgrunden og ovk 51 i hullet foran MR'en oppe på bakken.

✗ Ovk 45 i km 23,670 ✗  
✗ Ovk 47 i km 23,989 ✗  
✗ Ovk 48 i km 24,157 ✗  
✗ Ovk 49 i km 24,420 ✗  
✗ Ovk 51 i km 24,667 ✗

Der går knap 1½ minut, før MR 4093+93 krydser **Barslevvej**. Ved at løbe lidt ned langs hegnet kan det laves et billede bagfra af tog 3752, og i baggrunden ses **Hw Kirke**, der er ikke let at fotografere sammen med tog.

Det blev til 94 sekunders »filmoptagelse«, men Deres udsendte kan godt bruge et par billeder mere af dette pæne, hvide MR-tog, så der cykles ind til **Hw** på 6½ minut (begyndende oppe på græsmarken).

## Hw

Kl. 14.28 fotograferes tog 3752 at holde i spor 2, mens tog RA 5547 (Str-Ti) kører ud fra spor 1. Det er AT AR 2047; det andet tog ved krydsningen.

Så gælder det et udkørselsbillede, og fra **Helligkildevej** passer det kl. 14.31½ lige med et blink i hvert af de to flersporede vejsignaler i ovk 38 i km 21,651.

Der er nu en »hel« time til det næste tog kører til **Str**, og da næste tog først er fremme 15.52, og det er koldt at vente i glasventeskuret, kan varmen holdes ved at cykle de 28 km til **Hm** (gratis motion), hvor der skal være en flyvende MR-krydsning kl. 16.27

## Tog RV 3658 (Str-Hr)

Dette tog skal køre ind i spor 1 i **Hm** og har tiderne 16.(26½)-27 som første tog, mens det andet tog, tog RV 3647 (Hr-Str), skal komme i spor 2 med tiderne 16.(27)-28. Denne flyvende krydsning blev fotograferet **mandag 9. oktober 2017**; den sidste uge inde sommertiden ophørte, før mørket sænkede sig. Da denne flyvende MR-krydsning ophører om fem dage, voves der at stå ved indkørselssignalet fra **Str**, da indkørselshastigheden kun er 40 km/t. ved en samtidig indkørsel.

Der er indkørsel i spor 1 for tog 3658, men da solen gik ned bag skyerne kl. 15.51, er der ikke

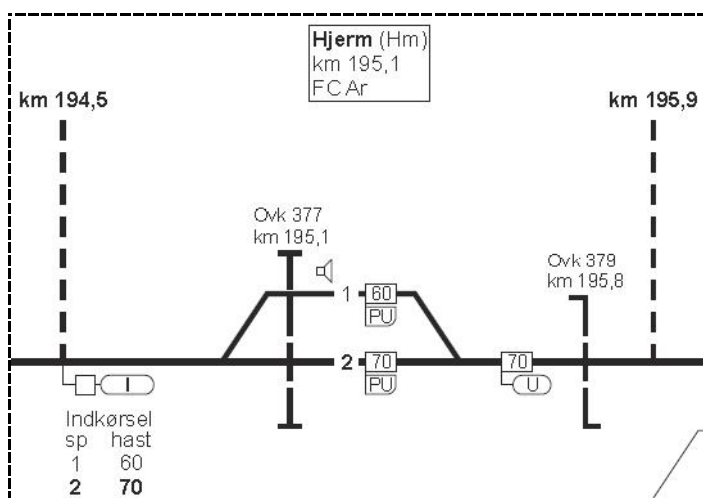

meget lys tilbage. Det er fordelen ved et digitalt kamera frem for et analogt, at der meget hurtigt kan isættes en hurtigere »film«. Der er således aftenlys til  $\frac{1}{20}$  sekund lukkertid (ikke lukketid) på 3.200 iso med en 300 mm tele. På billedet ses de tre frontlanterner på DSB MRD 4269+69, og lyset i storkupéer lyser op i den mørke baggrund med sorte, nøgne træer og en næsten kulsort himmel. Uret viser 16.27½ – solen gik ned for 36 minutter siden.

Indkørselssignal er slået, og ovk 379 i km 195,8 er ikke sikret længere.

## Tog RV 3647 (Hr-Str)

Der ventes ved ovk 379, selv om MR-toget vil være gennemkørende med 100 km/t. Minutterne går, og tog 3658 holder stadig i spor 1. Efter syv minutter kan det grønne < ses i PU'en for spor 1, og 3658 afgår omkring 16.36 (28), besynderligt.

## Efterskrift

Det viser sig, at MR'en i tog RV 3650 (Str-Hr) havde en defekt ATC og måtte derfor erklæres nedbrudt i **Hm** og måtte returnere til **Str**. Tog 3650 blev derfor aflyst fra **Hm** til **Hr**. Derfor kørte MR-togsættet ikke i løbet med tog 3647. Det var havde **FC Ar** glemt, og derfor måtte tog 3658 holde i **Hm** og ventet på tog 3647, der var aflyst!

**Mandagens** køreture blev til 75,9 km med tog og 62,8 km på racercykel **Str-No** og **Hw** – ovk 45 – **Hm-Str**.

(BL)

Ti 5/12 2017

## Den sidste tirsdag med MR i maskinløb

Der er kun fire driftsdage tilbage med litra MR. Da alle MR-tog mellem **Hr** og **Str** efterhånden er blevet foreviget, fokuseres der på MR-tog fra **Fa**, der ender og udgår i **Hr**. Følgende MR-tog kører:

M 7103 (Fa-Id),	Hr 5.(28½)-29½,	Hr-Id aflyses, hvis lkf kan rg til spor 40 i Hr.
M 7111 (Fa-Hr)	Hr 6.13	videre som 3611.
RV 3614 (Str-Hr)	Hr 6.36	derefter som 3613.
M 7116 (Id-Hr)	Hr 6.14	videre som 3616. Id-Hr aflyses, hvis lkf kan rg til spor 40 i Hr.
RV 3615 (Fa-Hr)	Hr 7.28	videre som 7115.
RV 3611 (Hr-Str)	Hr 6.18,	fra 7111.
RV 3616 (Hr-Fa)	Hr 6.24,	fra 7116.
RV 3613 (Hr-Str)	Hr 7.18,	fra 3614.
RV 3620 (Str-Hr)	Hr 7.35	videre som 7112.

M 7112 (Hr-Fa) Hr 7.41, fra 3620.  
M 7115 (Hr-Str) Hr 7.53, fra 3615.

Bemærk, kun et tog, der kører på »begge« sider af **Hr**.

I dag er der (måske, afhænger af skydække) solopgang kl. 8.38. Det vil sige, alle tog vil komme i mørke eller begyndende dagslys. Når det er mørkt, må togene holde stille, og et fotostativ er nødvendig håndbagage, når der ønskes at eksponere på flere sekunder. Tilrejse sker kl. 5.13 med tog L 714 (Str-Fa) kørt af DSB MFB 5254+54 med ankomst til **Hr** kl. 5.54 (+2).

### Observationer i Hr

DSB	MRD	4248+48	7111	6.15	Ankommet fra Fa i spor 2
DSB	MG	5866+66	3616	6.15	Desværre MG her til morgen
DSB	MR	4248+48	3611	6.17½	Set fra gangbro, har afgang 6.18 mod Str
DSB	MR	4082+82	3614	6.42	Pause i spor 40
DSB	MRD	4282+82	3613	7.11	Afgang 7.18 fra spor 2, PU viser grønt blink og H
DSB	MR	4069+69	3615	7.29	Næh, en ny MR i spor 2
AT	AR	2048	5318	7.53½	Afgang 7.55 fra spor 4
DSB	MRD	4241+41	3722	7.53½	Af 7.58, ekstraordinært med MR

### Str

Tog RV 3719 (Fa-Str), kørt af DSB MG 5852+52, ankommer kl. 8.52 (22).

Tre minutter efter rg MR 4069+69 med tognummeret 7115 ind i spor 9. MR 4082 holder i spor 8.

### Tog RV 3731 (Str-Ti)



I går med 4/8 solskin kørte en **mørkegrøn** personbil en halv vognlængde foran MRD 4293 på **Nobro**, da tog 3731 skulle fotograferes til »før og nu« med 36 år imellem, og det utilfredsstillende billede skal derfor laves om i dag. Desværre holder vejrudsigten ikke, hvad der blev spået. Det er **gråvejr**, og der er kun tre disponible dage tilbage med MR i dette tog, for **fredag 8. december 2017** skal der køres netop med dette sidste MR-tog til **Ti**. Deres udsendte har tidligere kørt med det sidste MR- og MO-tog på **Thybanen**, og hvorledes det hænger sammen afsløres på **fredag**.

På MRD 4282+82 passerer **Sy** (Oddesund Syd), begynder skrækken at brede sig, for MR-toget indhenter på **Nobro** (Oddesundbro) en **sort** varebil. I går fik MR-toget lov til at »bestemme«, hvornår billedet skulle tages. Det går ikke i dag; varebilen får lov at bestemme. Det bliver hovedfiguren, mens MRD 4282 trods alt er »fri« af varebil og midt i tredje brofag. Et held varebilen ikke havde en dominerende farve. Havde dem været **rød**, havde den straks fået en betragters blik på den. *Puha*, kl. 12.15!

### No-Hw

Som i går rejses der med Arriva-toget RA 5535 (Str-Ti) til **Hw** for at lave et par telebilleder mere af de fem usikrede ovk mellem **Hw** og **Ln**.

### Tog 3752 (Ti-Str)

 Over næsten et minut varer det for MR 4082+82 at køre fra ovk 51 i km 24,667 til forbi ovk 49, 48, 47 til ovk 45 i km 23,670 med **Barslevvej** med SR-signal 17.3 **GIV AGT** på begge sider. 

Som i går indhentes MR-toget i **Hw**, hvor det siger klik kl. 14.24½ og 14.25. Derefter cykles straks til den østlige stationsgrænse, hvor toget efter krydsning med tog RV 5541 (Str-Ti) kl. 14.30 passer stationsgrænsen ved siden vinduesfabrikken, der har fået pillet bogstaverne ned med dens navn Hvidbjerg Vinduer A/S.

Så hedder det kørsel fra **UI** til **Str** med tog RA 5535 (Ti-Str), så dagens kørsler bliver 139,7 km med tog og kun 28,0 km på racercykel.

### Str

Der noteres

Tog 3658 (Str-Hr) MRD 4269+69

Tog 3647 (Hr-Str) MRD 4248+48

Det blev køreture med tog på 139,7 km og på racercykel 28,0 km.

(BL)

**Den sidste onsdag med MR i maskinløb**

Vejrmeldingen: Regnvejr hele dagen.

– *Hvad så med at fotografere denne sidste onsdag med MR i plandrift?*

– Med tog RV 3620 (Str-Hr) til **Uu**, hvor der er fire minutters fotostop og stige af toget i **Id**, da toget i **Ib** skal krydse tog 3613.

**Tog RV 3620 (Str-Hr) Str-Id**

Som snart ikke mere sædvanlig for litra MR holder tog RV 3620 (Str-Hr) klar til afgang i **Str** et kvarter før afgang kl. 6.48. Der er sågar forspand: DSB MRD 4269+69 + 4082+82, og toget holder i spor 2 i stedet for som normalt i spor 4.

Standsnings i **Id** 7.23-24½ (±0/2½). Toget skal krydse tog 3613 i **Ib**.

**Tog RV 3613 (Hr-Str) Id-Ho**

Stativbillede i norden af perron 1 af DSB MRD 4248+48, der standser 7.34-39 (+½/2½).

**Ho**

Standser i spor 1 7.58-59 (2½/2½).

Næste MR-tog er tog M 7115 (Hr-Str) 8.(21)-31, og DSB MR 4237+37 ankommer allerede 8.19½ (+1½). Motivet fra perron 1 er AT AR 1016 B, da tog RA 5213 (Sj-Str) har standsningstid 8.14-24 i spor 2.

Da tog L 726 (Ti-Fa), kørt af DSB MFA 5050+50, er ankommet, fortsætter MR-rejsen – desværre ikke med et MR-tog til **Str** – kl. 8.24.

**Tog RV 3731 (Str-Ti)**

Et motiv med **Kilenkanalen** (ikke **Nord-Ostsee-Kanal**, tidligere **Kaiser-Wilhelm-Kanal**) mangler at blive lavet henne fra hovedvej **11. Holstebrovej**, der også krydser kanalen. Motivet er blevet brugt én gang før, og skete med tog P 729 (Str-Ti) med DSB MO 1877 + Bhs 827 **tirsdag 1. september 1981**.

DSB MRD 4237+37 Str-Um 12.05½ Over Kilenkanalen

**Tog RV 3650 (Str-Hr)**

DSB MRD 4250+50 Str-Hm 14.23 Ved de to fremskudte signaler

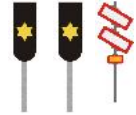
**Tog RV 3752 (Ti-Str)**

DSB MR 4037+37 Um-Str 14.49½ Høje træer i Bremdal, lille MR

**Tog RV 3654 (Str-Hr)**

DSB MR 4037+37 Ho 15.33 Passerer ovk 361

Derefter cykles der ned til **Storå**, hvor MR-toget kører over åen 15.48 mellem **Ho** og **Ts**.

**Tog RV 3647 (Hr-Str)**

DSB MR 4050 Ho 16.21 Set fra cykelskuret ved perron 1

**Tog RV 3658 (Str-Hr)**

MR 4048+48 Ho 16.43½ I spor 1, fronten er kun bemalet med hvid maling  
Besøget i **Ho** blev klaret ved at rejse fra **Str** med tog RA 5254 (Str-Sj) og retur med tog RA 5259 (Sj-Str).  
(BL)

To 7/12 2017

**Den sidste torsdag med MR i maskinløb**

Rejseplanen »foreslår« at rejse **Str-Ho**, **Ho-Id** og **Id-Str**.

Tog RA 5208 (Str-Sj) afgår fra **Str** 6.32 (±0). Den stormende kuling mærkes i form af en gyngende vognkasse på AT AR 1015 A, mens der er standset i **Hm** i spor 1, der ellers ligger tættere på den for mange år siden nedlagte **Hm Kro** end spor 2.

**MR-krydsning i Ho?**

Der er ti minutter, til det skal ske, og rejsen fortsætte videre skal ske mod **Id**.

Skuffende nok ankommer allerede kl. 6.58½ (+½) tog RV 3611 (Hr-Str) kørt af DSB MFA 5042+42 i spor 2, så det bliver kun til et bagskud af MR 4048+48 lige fri af perronovergangen.



DSB MR 4048+48 3620 Ho 7.00½ Bagende set fra perronovergang

### Ho-Id

I MR 4048 kan der ikke kigges ud af de to venstre vinduer i **Stillezone**, så der tages plads i højre side; de destruerende »kunstnere« skal ikke forhindre passagerer i at kigge ud i mørket. Der er tydeligt en mørk fremtid for litra MR, når der ikke kan ofres penge til at skrabe vinduerne rene.

Der er 4 minutters standsning i **Uu**, men det er kun fronterne, der er graffitifri, så et stativbillede er opgivet på forhånd. Det samme motiv måtte også opgives i går, hvor oprangeringen var DSB MRD 4269+69 + 4082+82.

Mange elever stiger på tog 3620. Kun højre side af MR 4048 er graffitifri. Standsningen var 7.23½-25 (2½/21). Et halv minut standsningstid er for lidt til disse skoletog, men det tages der ikke køreplanshensyn til.

### Id

De to bænke i glasventeskuret har manglet længe, så der kun de to affaldsbeholdere med en skarp kant at hvile sig på eller sidde på de kolde fliser på gulvet og støtte ryggen op af den på indersiden tørre glasvæg. Næh, i **Norge** er ventefaciliteterne af en hel anden kaliber, selv om der måske kun kører fire behovstandsede personførende tog. Der tænkes på den velassorterede ventesal i **Flå** på **Bergensbanen**, benyttet **mandag 20. november 2017**. Til historien om faciliteterne – eller mangel på samme – i **Id**, bør skrives, at hvor den firkantede murstensbygning ved perron 1 ligger, der nu er til salg, idet **Fakta** (før Brugsen) er flyttet/hedlagt, lå en pæn murstensstationsbygning med to A-gavle og en toiletbygning med gavl ud mod spor 1. Den eksisterede i hvert fald **tirsdag 9. marts 1976** og havde et helt andet udseende end de andre stationsbygninger på **Den Skrå Bane**. To billeder af den nu tomme murstensbygning kan ses på **Vildbjerg** <http://www.danskestationer.dk/vj-ho/vildbjerg.php>

DSB MR 4050+50 3613 Id 7.37 Spor 1, skal krydse tog 3722

### Id-Ho

Tog 3613 (Hr-Str) standser i dag helt henne ved 60-metermærket i spor 1, og eksponeringstiden og blænde med blitz, der skal bruges til at fotografere dette tog, kan læses på billedet fra i går. *Hjælp til selvhjælp*. MR 4050+50 standser i **Id** 7.35-39 (2½/2½).

Standnsning i **Ho** spor 2 kl. 7.58-8.00 (2½/21½).

### Ho

Hjemrejsetoget, tog RA 5213 (Sj-Str) standser i spor 2 kl. 8.14-24, og tog M 7115 (Hr-Str) efterfølgende skal standse i spor 3 kl. 8.(21)-31.

AT AR 1006 holder i spor 2 kl. 8.15-24 (21/±0).

DSB MRD 4282+82 standser i spor 3 kl. 8.18 (+3).

Så stiges der på tog 5213, så ankomsten af tog 7115 til **Str** kan foreviges; det er den næstsidste gang, det sker.

### Str

DSB MRD 4282+82 7115 Str 8.47 Ankom i spor 3

### Næstsidste dag med MR på Thybanen

I den kraftige kuling tæsker regndråberne ned i tågebaner i en vinkel på 45 grader fra V. Det er kun muligt at lave strækningsfotos med vinden i ryggen. Et billede ved **Kilenkanalen** er en fotoopgave:

DSB MR 4050+50 3731 Str-Um 12.05½ Regnen tæsker skråt ned, biler holder i kø ved ovk 05a lige før **Kilens** kanal.

Indendørs i tørvejr vente i 2½ time, så:

DSB MRD 4250+50 3752 Um-Str 14.49½ Ved tre højhuse lige før ovk 05a

### Str-Ho-Str

Igen et rejseforslag: Rejse med tog RA 5254 (Str-Sj) til **Ho** og tilbage til **Str** med tog RA 5259 (Sj-Str)

DSB MRD 4250+50 3654 Ho 15.34 Bremses i spor 1 i regnvej

Klokken 15.45½ er der udkørsel fra spor 1

DSB MR 4082 3658 Ho 16.45 Afgår rettidigt

## Torsdagens sidste MR-ankomster til Str

De to sidste MR-ankomster til **Str** sker i tørvejr:

DSB	MR	4050+50	3649	Str	17.34	Ankom rettidigt 17.31 i spor 4
DSB	MRD	4282+82	3655	Str	18.33	Ankom rettidigt 18.32 i spor 5

## Næstsidste MR-plandriftsdag

RV 3620	(Str-Hr)	DSB <u>MR 4048+48</u>
RV 3611	(Hr-Str)	DSB MG
RV 3613	(Hr-Str)	DSB <u>MR 4050+50</u>
M 7115	(Hr-Str)	DSB <u>MRD 4282+82</u>
RV 3731	(Str-Ti)	DSB <u>MR 4050+50</u>
RV 3650	(Str-Hr)	Aflyst, da DSB <u>MR 4037+37</u> var løbet tør for brændolie til den ene motor
RV 3752	(Ti-Str)	DSB <u>MRD 4250+50</u>
RV 3654	(Str-Hr)	DSB <u>MRD 4250+50</u>
RV 3647	(Hr-Str)	Aflyst, da DSB <u>MR 4037+37</u> var løbet tør for brændolie til den ene motor
RV 3658	(Str-Hr)	DSB <u>MR 4082+82</u>
RV 3649	(Hr-Str)	DSB <u>MR 4050+50</u>
RV 3655	(Hr-Str)	DSB <u>MRD 4282+82</u>

(BL)

Fr 8/12 2017

---

## Sidste driftsdag med litra MR

### Hr – Danmarks travleste MR-by

For at se den tætteste toggang med litra MR må der rejses til **Hr**, og det sker med tog L 714 (Str-Fa) kl. 5.13 (±0) fra **Str**.

### Hr

DSB	MRD	4241+41	3616	6.08	Ca. 40 minutter i spor 40, af 6.24 fra spor 3
DSB	MRD	4282+82	7111	6.16½	Materieltog fra Fa ankom rettidigt 6.13
DSB	MRD	4282	3611	6.16½	Har afgang 6.18 mod Str,
DSB	MR	4241+41	3616	6.16½	<b>Første MR-krydsning</b> (og sidste gang, det sker)!
DSB	MR	4037+37	3614	6.36	Ankom rettidigt i spor 3
DSB	MRD	4237	3613	6.57	I spor 40 grundet andre tog, afgang spor 2 7.18
DSB	MRD	4293+93	3615	7.29	Ankom 7.28 fra Fa
DSB	MRD	4293+93	7115	7.36	Sidste MR-krydsning i Hr
DSB	MR	4082+82	3620	7.36	+ MRD 4250+50 ankom 7.36 (21)
DSB	MR	4082+82	7112	7.39½	+ MRD 4250+50 afgår 7.40 (+1)
DSB	MRD	4293+93	7115	7.42½	Afgangstid er 7.53

*To MR-krydsninger den sidste morgen med MR sat til i maskinløb at køre plantog, ikke dårligt!*

### Over middag begynder den sidste MR-kørsel

DSB MRD 4237+37 tog RV 3731 (Str-Ti) – RV 3752 (Ti-Str) – RV 3654 (Str-Hr) – RV 3649 (Hr-Str)  
DSB MR 4048+48 RV 3650 (Str-Hr) – RV 3647 (Hr-Str)  
DSB MR 4093+93 RV 3658 (Str-Hr) – RV 3655 (Hr-Str)

## De sidste ture med litra MO og MR på Thybanen

At det er vigtigt at køre med et MR-tog den sidste dag til **Ti**, skyldes følgende fortilfælde:

### Sidste DSB MO-tog på Thybanen

**Fredag 27. maj 1983** skulle litra MO tages ud af drift i II Distrikt, der blev nedlagt dagen efter. På dette tidspunkt kørte der kun et togpar på **Vestkystbanen** samt **Es-Va-Es** og to togpar med MO på **Thybanen** og det kun på **fredage**. Det var tog P 719 (Str-Ti), tog P 720 (Ti-Str), tog P 729 (Str-Ti) og P 730 (Ti-Str).

**Fredag 20. maj 1983** bestod stammen fra udgangsstationen **Str** af DSB MO 1835 + 1886 + CII 491+ CIs 827. Deres udsendte kørte en tur med tog 729 og 730.

Tog P 654 (Str-Es) bestod af DSB MO 1857 + 1870 + CII 484 + Bhs 829. Grundet et varmløbet glideleje på CII 484 – antagelig i tog P 665 (Es-Str) samme aften, blev vognen sat ud i **Ho**, og litra MR kørte derfor de to togpar på **Thybanen fredag 27. maj 1983**.

Den sidste MO-kørsel med plantog på **Thybanen** skete således **fredag 20. maj 1983**, og det forstod Deres udsendte først, da de to togpar på **Thybanen køreplansfredag 27. maj 1983**. blev kørt med litra MR!

### Sidste AT MR-tog på Thybanen

**Fredag 10. december 2010** skulle den sidste kørsel med et AT MR-togsæt foretages på **Thybanen**, hvorefter de tre MR-togsæt i **Str** dagen efter skulle afleveres til DSB i **Va** og **Es**. Den sidste kørsel på **Thy** skulle ske med tog 5529 (Str-Ti) og tog 5536 (Ti-Str). Det blev med AR MRD 4266+66, og Deres udsendte kørte hele turen på 147,2 km 27½ år efter, at den sidste tur med plantog kørt med litra MO foregik.

I dag er der gået 7 år siden, den sidste AR MR kørte, og det er DSB's tur til at ophøre med at køre med MR-tog. Derfor skal der køres med på den sidste tur med MR på **Thybanen**!

### Sidste DSB MR-tog på Thybanen

#### Tog RV 3731 (Str-Ti) og tog RV 3752 (Ti-Str) for sidste gang

Lkf på MRD 4237+37 sætter i gang kl. 12.04 (±0) fra spor 5 i **Str**. Der standses ved alle 11 togekspeditionssteder undervejs, og ankomsten til **Ti** sker kl. 13.22. Præcist kørt af lkf, ikke engang et ½ minuts forsinkelse på hele turen.

I **Ti** er der 6 minutter til at få lavet flere afskedsbilleder. Et par lokale fotografer er også mødt op, blandt andet *UA*.

Afgang sker rettidigt kl. 13.28, og på banen tilbage til **Str** forekommer der kun én forsinkelse på 2½ fra **Ur**, der vindes ned til **Yd**.

### Sidste MR fra Thybanen i Str

Ankomst til **Str** sker i spor 3d kl. 14.52½ (+½). *Godt kørt af en Str-lkf!*

Da der ikke kan køres fra spor 3 (og spor 2) mod **Hm** med tognummeret 3654, må togsættet omrangeres til et af de tre togvejsspor, hvorfra der kan køres, og det er spor 1, 4 og 5.

I gråvejret iler Deres udsendte reporter på forhånd til **Ho** med tog RA 5254 (Str-Sj) med afgang 15.02 (21).

### Tog RV 3654 (Str-Hr) i Ho og Ho-Ts



Vejrguderne har lavet en dårlig himmel denne sidste driftsdag med litra MR, og her ved 15-tiden er det næsten mørkt, og det regner. Der cykles ud til **BILKA**, hvor det nedlagte sidespor **Sgs** (Søndergård) i km 188,0 stadig har en stump spor liggende ind gennem læbæltet dannet af høje træer. Sporskifte er fjernet. Her passerer for sidste gang tog RV 3654 (Str-Hr):

DSB MRD 4237+37 15.32½ Indkørsel til spor 1

Da tog 3654 har 11 minutters stationsophold i **Ho**, kan der laves et billede ved forgreningen mellem **Den Skrå Bane** og **Vestkystbanen**, der sker over Nørrebrogade. Tog 3654 har afgang fra **Ho** 15.45, og 15.46½ skal tog RA 5253 (Sj-Str) ankomme til **Ho**, så der kan måske simuleres dobbeltspor, hvor begge tog kører i venstre spor?

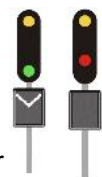

Ja, det sker kl. 15.46, hvor MR-toget kører på den fri bane, og AR-toget har indkørsel til spor 2. Kun lys til sølle<sup>1</sup>/<sub>60</sub> sekund med blænde 3.6 på 2.000 iso i regnvejret.

### Tog RV 3647 (Hr-Str) i Ho

DSB MRD 4248+48 standser i tiden 16.10½-20 (±0/±0). Tog 3647 skal lave den sidste flyvende krydsning i **Hm** med tog 3658.

### Tog RV 3658 (Str-Hr) og tog RV 3655 (Hr-Str)

Så er det den sidste chance for at køre med MR-plantog til **Hr** og tilbage til **Str**, for DSB har proklameret, at vistnok 4 MR-togsæt skal være stationeret som reserve i **Fa** – klar til at rykke ud, når der har været aflysning af andre tog eller nedbrud. Altså er der i maskinplanerne ingen plantog sat op til at køre med litra MR.

MR 4093+93 har den sidste MR-afgang mod Hr kl.16.45 (±0).

Den **sidste MR-krydsning** med **tog RV 3649 (Hr-Str)**, kørt af DSB MRD 4248+48, fotograferes i **Uu** kl. 16.59½. I **Id** er der tid som første tog ved en krydsning også at lave et stativbillede af MR-toget i spor 2.

Fra **Hr** er der afgang 17.33 (21), fotostop i **Ho** 18.08½ (2½/±0).

## Sidste MR-plantog ankommer til Str

Det sker kl. 18.32 (±0) i spor 2, og det er MRD 4293+93 med tog RV 3655 (Hr-Str) Str. Derefter rg togsættet over i spor 9b og kobles sammen med DSB MR 4048+48, så oprangeringen til i morgen, **lørdag 9. december 2017**, er klar til afgang kl. 8.05½ som tog M 6354 (Str-Fa).

I spor 8c holder MR 4037+37, der måske i morgen også skal kobles til de to andre MR-togsæt, idet der i TA 27500 står »3 MR«.

Omvendt har en Fa-lkf fortalt, at der fremover skal stå 1 MR i **Ab**, 1 i **Str**, 1 **Es** og 3 i **Fa** i reserve. Heldigvis forsvinder MR 4048+48, der uheldigt er »dekoreret« på tre af de fire vognsider.

Ære være kørsel med litra MR i 39 år!

(BL)

Lø 9/12 2017

## De tre sidste MR forlader Str

Denne **lørdag** formiddag skal tre MR-togsæt ifølge toganmeldelse nr. 27050 afgang fra **Str** kl. 8.05½ som tog M 6354 (Str-Fa). Planen er at fotografere afgang, overhale tog 6354 i **Ho** med tog 726 og i **Fa** fotografere ankomst kl. 10.54. Derefter skal MR-kirkegården på **Gfa** besøges for første gang.

I nat blev det opdaget, at der kun var samlet forspandskabler mellem DSB MRD 4093+93 + 4048+48 – ikke til DSB MR 4037+37. Det kunne tyde på et MR-forspand til **Fa**.

Da **Str** nås kl. 7.55, holder der kun MR 4037+37 i reserve i spor 8c. Det viser sig, at MRD 4093+93 + 4048+48 var afgang fra **Str** kl. 7.30½ (+35) som tog M 6354 (Str-Fa).

## Sidste AT MR taget ud af drift

Samme afskedsrejse fandt sted for syv år på nær to dage siden, hvor det var Arriva Tog A/S, der tog litra MR ud af drift. Her bringes beretningen fra Jernbanenyheder fra **lørdag 11. december 2010**.

Lø 11/12 2010

## De tre sidste MR forlader Str

Tog AM 6114 (Str-Va) 3 MR og tog AM 6116 (Va-Es) 2 MR, 120 km/t. **Str** af 9.25 (±0).

Oprangering: AR MR 4099+99 + MR 4066+66 + 4235+35. Det bagerste togsæt, MRD 4235+35, bliver sat i **Va** spor 4 S, mens de to forreste togsæt parkeres i spor 5 uden fremmednet i **Es** op mod de 3 der parkerede MR-togsæt.

Alle Arrivas 15 MR-togsæt skal afleveres i **Fa** til DSB MR-værkstedet, og det vil ske **tirsdag 14. december 2010 – torsdag 16. december 2010** fra **Es** og **Va**

## 5 MR forlader Es

Tog AM 6401 (Es-Fa) til MR-værkstedet på **mdt Fa tirsdag 14. december 2010** vil bestå af AR MRD 4266+66 (g) + 4299+99 (g) + MR 4010+10 (h) + 4071+71 (g) + 4095+95 (h).

## 10 MR forlader Va

Enten **onsdag 15. december 2010** eller **torsdag 16. december 2010** skal de i spor 7 i **Va** mod hverandre parkerede 5 MR-togsæt nok sammenkobles, så tog AM 6403 (Va-Fa) til MR-værkstedet på **mdt Fa** vil bestå af AR MR 4070+70 (h) + 4096+96 (g) + 4086+86 (g) + MRD 4283+83 (g) + MR 4056+56 (g).

De øvre 5 spredte parkerede MR samles også til tog 6403.

(BL)

Kilde: Jernbanenyheder, **PRIVATBANERNE OG ANDRE OPERATØRER, lørdag 11. december 2010**.

Da to MR, MRD 4093+93 + 4048+48, forlod **Str** kl. 7.30½ (+35) (ej set) i tog M 6354 (Str-Fa), må der rejses til **Fa** og se, hvad der findes af driftsklare, hensatte og udrangerede MR på mdt **Fa** og nede på **Gfa**. Det sker med tog L 726 (Ti-Fa), kørt af DSB MFB 5242+42. (fortsættelse i kapitlet **TOGSÆT**).

## Erstatning for tre MR-togsæt i Str

Tog M 6315 (Fa-Str) med ankomst kl. 22.56 til **Str** bestod af DSB MG 5873+73 + 5857+57 (rækkefølge er ikke kendt). I spor 0 stod DSB MG 5652+52 klar som det tredje togsæt til de tre tog til Hr kl. 14.21, 15.22 og 16.18.

Litra MG må IKKE køre på **Thybanen**, så der er kun et litra tilbage: MF; ellers skal DSB MRD 4237+37 (lykkeligvis uden graffiti) fyres op hver dag! MRD 4237+37 er ikke sat op til at køre **mandag 11. december 2017**.

(BL)

Sø 10/12 2017

## Første MR-tog i første plantog i K18

Ifølge en Næ-lkf-melding fra JSL kører tog RV 3677 (Fa-Str) med DSB MRD 4293+93, så »det må hellere« (meget vigtigt) ses ved ankomst kl. 23.58 til endestationen **Str**.

»Og det skete i de dage, at der udgik en befaling fra K18 om ikke have litra MR i ordinær drift, men det skete alligevel«.

## MR-driften genoptaget!

Kl. 23.58½ (2½) – nærmere betegnet 40 sekunder forsinket – ankommer DSB MRD 4293+93 med tog RV 3677. Efter midnat rangeres det til spor 0.

Læs i Jernbanenyheder, **Uge 50-52-2017**, **DEN DAGLIGE DRIFT (VEST)**, hvad MR 4093+93 kører **mandag 11. december 2017!**

(BL)

## DEN DAGLIGE DRIFT (ØST)

Ti 5/12 2017

## Den daglige drift

DSB ER sæt 04 (fra **Spr** (Sprogø)) med en aksel på anden bogie på rulleskøjte, foto i **Rg**.

DSB ABs 7913 + ... + ME 1515 som RØ 1234 ved **Ky**.

DSB SA 9204 ved **Kjn**.

(JSL via BL)

To 7/12 2017

## Vogterhus under nedrivning

Ved middagstid kørte jeg ud til broen ved **Grevensvænge** syd for **Næ**, da et materieltog, oprangeret af to 5-vogn DD-stammer med hver sin ME, var på vej fra **Nf**. Der gik nu nogen tid, inden toget kom, og imens kunne jeg følge nedrivningen af det tidligere vogterhus neden for broen (der sikkert rives ned først i **januar 2018**). Fra den nye ringvej er der etableret en ny vejadgang til **Grevensvænge**, der ligger mellem **Næ** og **Lu**.

Jeg havde fået en melding om, at der var problemer med klargøringen af toget, men på et tidspunkt skulle jeg jo også møde på arbejde og havde noget, jeg skulle nå inden. Derfor ville jeg lige høre 14-radioavisen, inden jeg opgav og kørte videre ... I mellemtiden var en lastbil, der havde hentet en affaldscontainer ved huset, de var ved at rive ned, også på vej op mod broen (som jeg holdt på for at have godt og bekvemt udsyn), og i samme øjeblik får jeg øje på toget. Heldigvis havde lastbilchaufføren tålmodighed, og jeg kunne få mine billeder!



DSB ABs 7904 + 4 DD + ME 1530 + ABs 7908 + 4 DD + ME 1528 som M 6036 (Nf-Kh). ME 1528 gik i tomgang kunne jeg høre. Årsagen skulle være ZWS-fejl.

## Næ

I **Næ** blev toget taget ind i spor 6 (derfor kun én ● grøn på AM'en foran toget ved **Grevensvænge**). I-signalet viser så grønt lys ● for ned og gul ● øverst på afgreningen. På grund af skinnebrud ved **Ky** blev nogle af **Sydbanens** tog sendt via **Lille Syd**, men materieltoget kunne jo vente – og det måtte det så til cirka 15:50 ...

ABs 7904 + 4 DD + ME 1530 + ABs 7908 + 4 DD + ME 1528 som M 6036 (Nf-Kh) i spor 6 i **Næ**.

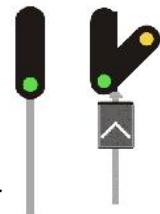

## Næ-lkf skriver om dagens forløb

En del af dagens arbejde bestod i at køre RØ 2277 (Kh-Rf) fra **Næ** til **Nf**. Lokomotivet var DSB ME 1531, der var sat i drift dagen før efter omlakering, og den lugtede stadig af maling. Et par fotos blev det til i **Vo**, hvor jeg måtte vente nogle minutter på forsinket tog sydfra.

(JSL via BL)

## CFLCD i spor 16 i Fa

I spor 16 holder CFLCD MX 1029 ikke langt fra PU'en.

(BL)

### KØREPLANER

On 6/12 2017

Tog RA 5314 fra Herning til Aarhus H, planlagt ankomst til Aarhus H kl. 08:39, kører i øjeblikket med ca. 10 minutters forsinkelse. Forsinkelsen skyldes s

Kilde: Arriva Tog, sms, **onsdag 6. december 2017 07:57:25**

Signalproblemer. Vi beklager de gener, dette kan medføre. Mvh. Arriva Tog

Kilde: Arriva Tog, sms, **onsdag 6. december 2017 07:57:26**

Information, så snart situationen ændrer sig og beklager de gener, forsinkelserne kan medføre.

Kilde: Arriva Tog, sms, **onsdag 6. december 2017 08:11:50**

Arriva kører i øjeblikket med forsinkelser på strækningen mellem Aarhus H og Herning. Forsinkelserne skyldes signalproblemer. Vi vender tilbage med mere

Kilde: Arriva Tog, sms, **onsdag 6. december 2017 08:11:51**

(BL)

To 7/12 2017

Tog RA 5732 fra Tønder til Esbjerg, planlagt ankomst til Esbjerg kl. 09:49, kører i øjeblikket med ca. 20 minutters forsinkelse. Forsinkelsen skyldes materielforhold. Vi beklager de gener, dette kan medføre. Mvh. Arriva Tog

Kilde: Arriva Tog, sms, **torsdag 7. december 2017 09:30:24**

(BL)

Fr 8/12 2017

### Sidste driftsdag med MR i plantog

M 7103	(Fa-Id)	Fa 4.18, Hr 5.(28½)-29½, Id 5.41.	Hr-Id aflyses, hvis lkf kan rg til spor 40 i Hr
M 7111	(Fa-Hr)	Fa 4.56, Hr 6.13	videre som 3611
RV 3614	(Str-Hr)	Str 5.43, Hr 6.36	derefter som 3613
M 7116	(Id-Hr)	Id 5.58, Hr 6.14	videre som 3616. Id-Hr aflyses, hvis lkf kan rg til spor 40 i Hr
RV 3615	(Fa-Hr)	Fa 6.05, Hr 7.28	videre som 7115
RV 3611	(Hr-Str)	Hr 6.18, Str 7.18	fra 7111
RV 3616	(Hr-Fa)	Hr 6.24, Fa 7.51	fra 7116
RV 3613	(Hr-Str)	Hr 7.18, Str 8.10	fra 3614
RV 3620	(Str-Hr)	Str 6.48, Hr 7.35	videre som 7112
M 7112	(Hr-Fa)	Hr 7.41, Fa 8.54	fra 3620
M 7115	(Hr-Str)	Hr 7.53, Str 8.43	fra 3615
RV 3731	(Str-Ti)	Str 12.04, Ti 13.22	derefter 3752
RV 3752	(Ti-Str)	Ti 13.28, Str 14.53	videre som 3654.
RV 3650	(Str-Hr)	Str 14.21, Hr 15.22	derefter 3647
RV 3654	(Str-Hr)	Str 15.22, Hr 16.22	derefter 3649
RV 3647	(Hr-Str)	Hr 15.32, Str 16.34	fra 3650
RV 3658	(Str-Hr)	Str 16.21, Hr 17.22	derefter 3655
RV 3649	(Hr-Str)	Hr 16.32, Str 17.31	fra 3654
RV 3655	(Hr-Str)	Hr 17.32, Hr 18.32	fra 3658

(BL)

Tog 5172 mellem Varde Nord og Esbjerg, afgang kl. 17:24, er aflyst. Der indsættes bus, som køres af Billum busser. Aflysningen skyldes et nedbrudt togsæt. Vi beklager de gener, dette kan medføre. Mvh. Arriva Tog

Kilde: Arriva Tog, sms, **fredag 8. december 2017 17:40:36**

Tog RA 148 mellem Varde Vest og Varde, afgang kl. 17:45, er aflyst. Der indsættes taxa fra Varde taxa. Aflysningen skyldes materielforhold. Vi beklager de gener, dette kan medføre. Mvh Arriva Tog.

Kilde: Arriva Tog, sms, **fredag 8. december 2017** 17:43:35

Tog RA 153 mellem Varde og Varde Vest, afgang kl. 17:56, er aflyst. Der indsættes taxa fra Varde taxa. Aflysningen skyldes materielforhold. Vi beklager de gener, dette kan medføre. Mvh Arriva Tog.

Kilde: Arriva Tog, sms, **fredag 8. december 2017** 17:44:34

Tog 5171 mellem Varde og Skjern, afgang kl. 16:58, er aflyst. Vi henviser til næste afgang. Aflysningen skyldes et nedbrudt togsæt. Vi beklager de gener, dette kan medføre. Mvh. Arriva Tog

Kilde: Arriva Tog, sms, **fredag 8. december 2017** 17:51:48

Kørsel på strækningen mellem Skjern og Esbjerg er genoptaget. Der kan dog stadig forekomme forsinkelser. Vi beklager de gener, aflysningerne kan have medført. Mvh. Arriva Tog.

Kilde: Arriva Tog, sms, **fredag 8. december 2017** 18:24:31

(BL)

Lø 9/12 2017

## Placering af MR-materiel Str-Fa

Operatør: DSB

Årsag: Placering af materiel

Tog M 6354 (Str-Fa), 3 MR, 130 km/t.

Str 8.05½, Ho (16½)-38½, Ib 9.(03)-07½, Hr (16½)-17½, Bb (35)-43, Jl 10.(10)-17, Vj 10.35, Fa 10.54.

Kilde: Toganmeldelse nr. 27050, **tirsdag 5. december 2017**

## Placering af MG-materiel Fa-Str

Operatør: DSB

Årsag: Ændret behov

Tog M 6315 (Fa-Str), MG, 180 km/t.

Fa 21.10, Vj 24, Jl (36½)-41½, Ft 22.(06½)-08½, Ho 45, Str 22.56.



Kilde: Toganmeldelsesnr. 24238, **torsdag 26. oktober 2017**, side 4

(BL)

Sø 10/12 2017



Kilde: [mx metroexpress](#) **VEST**,  
**mandag 27. november 2017**

 Rejseplanen giver ved en søgning oplysning om en specifik rejse og om få tidligere og få senere afgang – intet overblik. DSB sælger en papirkøreplan »Tog i Danmark«, men den sælges kun i tre storbyers billetsalg i kongeriget **Danmark: Kh, Od og Ar**. Det er ikke muligt at købe bogen online eller via DSB Kundecenter. Heldigvis udsender Arriva Tog stadig syv papirkøreplaner  gratis, hvor der med ét blik på én side kan dannes et overblik over den komplette toggang på en strækning for **mandag-fredag, lørdag og søn- og helligdage**.

(BL)



Kilde: [mx metroexpress](#) **VEST**,  
**onsdag 6. december 2017**

## Ny køreplan for fjern- og regionaltog fra 10. december



### Hele landet

Søndag den 10. december træder den nye køreplan for fjern- og regionaltog i kraft. Det giver små minutjusteringer flere steder i landet og flere/færre tog til enkelte stationer.

Tjek Rejseplanen, før du rejser. Den er opdateret med alle ændringer. Husk, at søge på rejser fra 10. december.

#### Særlige ændringer

**Ny Ellebjerg:** Ingen fjern- og regionaltog standser på Ny Ellebjerg Station i den nye køreplan. Togene standser i stedet på Valby Station. Ændringerne skyldes arbejdet med den nye metro. S-togene vil fortsat køre til/fra Ny Ellebjerg.

**Tog fra Nykøbing F mod København H:** Flere tog får nye afgangstider. Med ændringen bevarer vi de gode muligheder for at skifte tog i Ringsted til Fyn og Jylland.

**Sorø:** Regionaltogene mellem Østerport og Slagelse standser igen i Sorø i dagtimerne.

Kilde: **søndag 10. december 2017** kl. 1.00

<http://www.dsb.dk/trafikinformation/andringer-i-trafik-og-drift/andringer-i-trafik-og-drift/koreplansskifte-k18/>

Tog 5636 mellem Silkeborg og Aarhus H, afgang kl. 12:47, er aflyst. Vi henviser til næste afgang. Aflysningen skyldes signalproblemer. Vi beklager de gener, dette kan medføre. Mvh. Arriva Tog

Kilde: Arriva Tog, sms, **søndag 10. december 2017** 13:12:37

Ma 11/12 2017

### Direkte reserverbare regionaltog Fa-Ti-Fa

Afløsertogparret efter hedengangne tog RV 3731 (Str-Ti) – RV 3752 (Ti-Str), kørt sidste gang **fredag 8. december 2017** af DSB MRD 4237+37, bliver i K18 til togparret RR 3729 (Fa-Ti), Fa 9.47, Str 11.47-12.04, Ti 13.22 – RR 3754 (Ti-Fa), Ti 13.28, Str 14.53-15.07, Fa 17.12. Det er bedre service over for passagerer til og fra **Thybanen**.

(BL)



Ma 11/12 2017 – fr 29/6 2018

### Tre eftermiddagstogpar mellem Str og Hr

RV 3650 (Str-Hr) – RV 3647 (Hr-Str)  
RV 3654 (Str-Hr) – RV 3649 (Hr-Str)  
RV 3658 (Str-Hr) – RV 3655 (Hr-Str)

De tre eftermiddagstogpar mellem **Str** og **Hr**, der blev kørt af litra MR, beholder tognumrene, men nogle af minuttallene er ændrede 1-3 minutter.

(BL)



## TRÆKKRAFT

Fr 8/12 2017

### ME-lokomotiver i Ar

Mig bekendt er det DSB ME 1503 og DSB ME 1520, der er ved malerværkstedet i **Ar** i øjeblikket; det var i hvert fald status **fredag 8. december 2017**. Der skal laves en del på vognkassen på 1520, inden den males, og 1503 har jo været banens grimme lokomotiv i flere år. 1503 mister "kasketskyggen".

(JSL via BL)

## GODSVOGNE PERSONVOGNE



Ma 4/12 2017

**MR-togsæt på pladsen i Str**

Spor 8c DSB MR 4082+82. Lidt efter kl. 6 er lkf ved at klargøre det til tog RV 3620 (Str-Hr).

Spor 9c DSB MR 4037+37

DSB MR 4093+93 er ikke at se, for det er kørt kl. 5.43 i tog RV 3614 (Str-Hr).

Kl. 9.09 stå der følgende togsæt:

Spor 8b og 8c DSB MR 4044+44 + 4250+50

Spor 9c DSB MR 4093+93

(BL)

Ti 5/12 2017

**MR/D 69 atter i drift**

DSB MR/D 69 blev sat i drift **tirsdag 5. december 2017** efter knap én måneds hensætning på **Gfa**.

(AFJ via BL)

MR 4069+69 er observeret for sidste gang i drift i **Str mandag 9. november 2017** og næste gang **tirsdag 5. december 2017**.

(BL)

Fr 8/12 2017

**Sidste dag med MR på pladsen i Str**

Kl. 10.45 holder der tre MR-tog. Det er til **Thybanen** og de tre pendlertog til **Hr**

Spor 8b MR 4037+37

Spor 8c MR 4048+48

Spor 9c MR4093+93

(BL)

Lø 9/12 2017

**MR-opdatering**

I dag skal DSB placere følgende MR-tog, da der ikke er plads til alle i **Fa**:

I **Es** placeres to togsæt i bunden af spor 8/9.

I **Str** placeres et togsæt i spor 8c, muligvis beholder man et mere i **Str**, der har været der siden i går; meddelelsen er lidt tvetydig.

I **Ab** placeres et togsæt i spor 9½. Der køres to MR til **Ab** i udvekslingen; den ene bliver stående, den anden trækker DSB MR sæt 54 med tilbage til **Fa**.

Fra **fredag 8. december 2017** eftermiddag er det kun DSB MR sæt 36, 37, 41, 48, 62, 69, 82 og 93, der er tilbage i drift. Ingen er planlagt til at køre i K18. Hertil kommer Signalprojektets MR sæt 03, 21, 74 og 97. MR-sæt 31 er hensat. Altså otte plus fire sæt.

(JSL via BL)

**Driftsklare, hensatte og udrangerede MR i Fa og Gfa****Fa**

Tog L 726 (Ti-Fa), kørt af DSB MFB 5242+42, ankommer i spor 10 kl. 10.12½ (2½). Efter flere dages regn og rusk forsøger solen ☀ med at titte igennem de drivende, store skypartier, og derfor gås der ned til **Gfa** først, hvor der skal holde en del hensatte og driftsklare MR/D.

**12 hensatte MR/D på Gfa**

I en DSB-indhegning står følgende togsæt fra V:

Spor 501		tomt 1
Spor 502	MR 4061+61, MR 4075+75, MR 4094+94, MRD 4251+51	1
Spor 503		MRD 4264+64 1
Spor 504		MR 4020+20 1
Spor 505	MR 4050+50 + 4054+54, MRD 4244+44, MR 4013+13, MRD 4245+45, MRD 4211+11	1

## Var i drift

DSB MR 4050+50 ankom rettidigt kl. 17.31 til **Str** med tog RV 3649 (Hr-Str). Det var **I GÅR, fredag 8. december 2017!**

Tilkoblet MRD 4250 med forspandskabler er MR 4054+54.

MRD 4244+44 er set sidste gang **mandag 4. december 2017** i tog M 7115 (Hr-Str) med oprangering DSB MR 4050+50 + 4244+44. Det var ekstraordinært med 2 MR.

MR 4054+54 holdt i reserve i **Ab fredag 27. oktober 2017** og kom **fredag 8. december 2017** til **Gfa**.

DSB MR 4013+13 kom til **Str** i tog M 7115 (Hr-Str) **mandag 27. november 2017**.

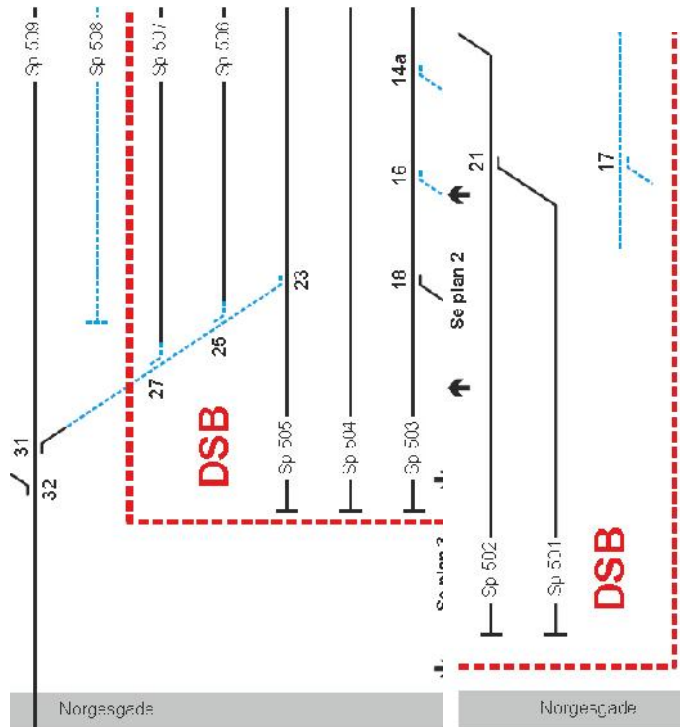

## G Z

En sporplan over **Gfa** kan ses i SINL\_02102017.pdf,

Instruks 23.2, side 316-3 til 319-3, hvor DSB's område er markeret med = = = =. Plan 2 og 3 er ikke tegnet i samme målforhold, for hegnet

for enden af de fem sporstoppere danner en ret linje få meter fra **Norgesgade**. Sporplanen kan downloades fra

<https://www.bane.dk/Jernbanevirksomhed/Sikkerhed/Trafikale-regler/SR>

VÆLG REGEL, SIN-L.



På siderne 316-2 til 319-2 fra SINL\_27062017.pdf, gyldig fra 09.11.2015, er DSB's matrikel ikke indtegnet, da den antagelig endnu ikke var udstykket på dette

tidspunkt.

## Køreklare MR på mdt Fa

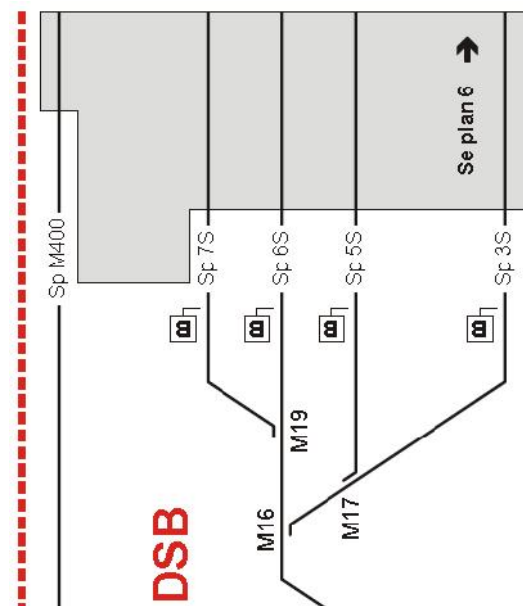

Fra **Str** kørte DSB MR 4093+93 + 4048+48 som tog M 6354 (Str-Fa) kl. 7.35½ (+35) til **Fa** og blev parkeret på sydsiden af remisen på **mdt Fa**.

MR 4093+93 Spor 7S

MRD 4269+69 Spor 6S

MR 4048+48 Spor 5S

### En kort MR-historie

MR 4069+69 er observeret for sidste gang i drift i **Str mandag 9. november 2017** og set køre næste gang **tirsdag 5. december 2017**. Den har været hensat knap én måned på **Gfa**.

Tidligere på ugen, **onsdag 6. december 2017**, kørte DSB MRD 4269+69 + 4082+82 i togene RV 3620 (Str-Hr) og M 7112 (Hr-Fa).

Der kan have holdt andre køreklare MR på **mdt Fa**; men de blev ikke set.

Et billede af de tre MR(D) kan ses i **Jernbanen Februar 1/2018** [Ajour](#) på side 19 fra en vinkel, hvor fejlbemalingen af MRD 4269 på fronten og på siden ikke kan ses. (BL)

## S-TOG

## Letbanen forsinkes yderligere

Det trækker ud med at få letbanen på skinner. Det står klart efter et møde med Trafikstyrelsen den 13. november. Der er endnu ikke sat dato på åbningen. Aarhus Letbane skrev ...

Kilde: **Jernbane Tidende, NR 6 2017**, side 11.  
[https://issuu.com/Dansk\\_Jernbaneforbund/docs/jbt\\_20171201](https://issuu.com/Dansk_Jernbaneforbund/docs/jbt_20171201)  
(BL)

## FÆRGER

## VETERANMATERIEL OSV.

Ti 5/12 2017

## H 783 i Ro

Den meget aktuelle DSB H<sup>II</sup> 783 holder i **Ro**.  
(JSL via BL)

Lø 9/12 2017

## Trusler mod museum: 'Det har været overvældende'

Danmarks Jernbanemuseum i Odense indvier onsdag 23. juni 1999 nye arealer på 9.000 kvadratmeter, der giver muligheder for nye aktiviteter, bl.a. kørsel med dræsiner og skinncykler samt udendørs udstillinger. Der vil også blive ...

Flere ansatte på Danmarks Jernbanemuseum i Odense har modtaget flere trusler, efter museet besluttede at skrotte historiske tog og andet udstyr.

...

Kilde: **BT**, lørdag 9. december 2017  
<http://www.msn.com/da-dk/nyheder/indland/trusler-mod-museum-det-har-v%c3%a6ret-overv%c3%a6ldende/ar-BBGpqQY?li=BBR5MK0>  
(BL)

## SPECIALKØRETØJER

On 6/12 2017

## Syv Aarsleff-maskiner døbt på Kjn

<http://www.jernbanen.dk/forum/index.php?mode=thread&id=124506>  
(JSL via BL)

## SKROTBUNKEN

On 6/12 2017 – to 7/12 017

## MZ 1430 skal skrottes i Es

DSB MZ 1430 blev transporteret fra **Gb** til **Es** natten mellem **onsdag 6. december 2017** og **torsdag 7. december 2017**. OF har flere gange været ved skrothandleren og fotografere den. Den lever stadig midt i januar 2018.

## Skrothandleren i Es

Se skrothandlerens hjemmeside på <http://www.esbjergprodukt.dk/>  
(JN via BL)



## Tre usikrede ovk på Thybanen bliver sikrede

(fortsat fra **DEN DAGLIGE DRIFT (VEST)**)

Under rejsen med tog RA 5535 (Str-Ti) fra **Nobro** til **Hw** og ovk 45, hvor MR-togsættet i tog RV 3752 (Ti-Str) skal fotograferes, kigges der på tre usikrede ovk, der skal have bomanlæg.

### Ovk 02 km 12,623 Sortevej

Her er intet sket endnu.

### Ovk 5 km 14,197 Gl. Landevej

Ombygningen af denne ovk er beskrevet **onsdag 29. november 2017** i kapitlet **FASTE ANLÆG** i Jernbanenyheder **Uge 48-2017**, og der ser ikke ud til at være sket noget siden da.

### Ovk 45 km 23,670 Barslevvej



150 m

Der cykles fra **Hw** ad **Barslevvej**, og efter svinget af vejen i retning NV stiger det op til den usikrede ovk 45. Halv-spærrebom O 45, og to styk A  72 advarselstavler angiver afstanden op til ovk 45. Der er ikke spærret for traktorer og arbejds køretøjer, hvilket hjulspor på lermarken til venstre afslører. Racercyklen



150 m

trækkes forbi.

Som ovk 05 var effektivt spærret med to 1 meter højre betonklodser på hver side af sporet, er det samme gjort her. Et nyt relæhus er anbragt V for vejen, og oppe ved ejendommen med nummer 45 ligger der i siden af **Barslevvej** to nye overkørselssignaler på en palle og på den anden palle to nye motordrev til bommene. Hvert, liggende signal er ugyldiggjort med .

Der er nu 22 minutter, til fotomodellen **MR 4093+93** skal afgå fra **Ln**, så der er tid til at finde det rette sted at stå og finpudse om nødvendigt motivet for vissen ukrudt og lignende.

Står man ved et hegn Ø for ovk 45, kan der laves et snart historisk billede af de tætliggende, usikrede ovk, som ikke bare findes på en tertiærbane som **Thybanen**, men også fandtes på andre baner. Her følger en opgørende over de fire usikrede ovk, der ligger fra ovk 45 inklusiv hen ad det lige stykke strækning mod V.

- ✕ Ovk 45 i km 23,670 ✕
- ✕ Ovk 47 i km 23,989 ✕
- ✕ Ovk 48 i km 24,157 ✕
- ✕ Ovk 49 i km 24,420 ✕
- ✕ Ovk 51 i km 24,667 ✕

Fem usikrede ovk på 997 meter!

Ovk 46, 50 og 52, der alle var markveje, blev nedlagt for årtier siden. Hvor den nedlagte ovk 46 lå på de 319 meter mellem ovk 45 og 47, kan ikke ses. Bemærk, kun 168 meter mellem de to usikrede ovk 47 og 48!

I banens første år var man ikke smålig med hensyn til at lave en usikret ovk, hvis en gårdejer ønskede det. Der kørte måske tre togpar hver dag, og med en strækningshastighed på 45 km/t. var der god tid til at opdage en P-maskine (hjulstilling B-2-0 t), der kom tøffende. DSB P 125, bygget i **1882**, eksisterer. Læs om på <http://www.jernbanen.dk/damp.php?s=1&litra=P&typenr=1> om tenderlokomotivet litra P.

Der fandtes to mere usikrede ovk, inden den næste sikrede ovk 55 i km 25,461 nås, og det er ovk 53 i km 25,140 og ovk 54 i km 25,242, der begge var adgangsveje til **Mellemvej**. De kan ikke ses eller fotograferes fra ovk 45, så de tæller ikke med. **Mandag 14. oktober 2013** var der anlagt en ny vej fra ovk 53 og 54 hen til ovk 55, hvorefter de to ovk blev nedlagt.

(fortsættes under **DEN DAGLIGE DRIFT (VEST)**)

(BL)



Jernbanens Hvem Hvad  
Hvor, side 187

## Den Nye Bane elektrificeres

Der arbejdes på **Den Nye Bane** ved Køge. Sektion af "røret" til Køge Nord station.

Elektrificering af **Den nye bane** ved **Lel** (Lellinge) og ved **Bjs** (Bjæverskov). Bemærk de store kontravægte for den nye køreledningskonstruktion.

(JSL via BL)

Lø 9/12 2017

## NY "LOKOFØRERSTI"

### ADGANGSVEJ TIL OG FRA P-RISTEN I AARHUS

Den nye adgangsvej skal benyttes af personale, der skal til/fra P-risten i Aarhus, herunder også som adgangsvej til/fra UF-Bænken (via P-risten). Stien går fra enden af perronen mellem sp. 6 og sp. 7 og ud til P-risten, hvor spor 50 og spor 40 krydses umiddelbart, inden P-risten nås. Det er Banedanmark, der er bygherre og ejer af adgangsvejen.

Så er den nye adgangsvej mellem Aarhus H og P-risten godkendt til brug. Det vil sige, at den må og skal benyttes som adgangsvej mellem Aarhus H og P-risten for al personale, der har ærinde her. Det er kun tilladt at bruge stien med korrekt sikkerhedsbeklædning, som minimum er en sikkerhedsvest.

Kilde: Arriva, opslag, **lørdag 9. december 2017**

(BL)

## DSB Mindelund

Efter at havde set de tolv døende MR-togsæt oppe fra **Holstens Bastion** vendes blikket til **DSB Mindelund**, der i **1939** blev rejst for omkomne jernbanefolk. Mindestenene er rektangulære med to søljer med hver fem navne i hver søjle. Der er så mange navne, at der opgives at tælle, men der står omkring 80 mindestene lig med 800 navne. Det seneste årstal er **2009**:

**LOKOMOTIVFØRERELEV RONNIE AA. ZAKRISEN, KALUNDBORG, † 20 • 09 • 2009**

Det må være den ulykke, hvor en tankbil i tåget vejr kørte igennem bommene ved en ovk, og lokomotivførereleven i en styrevogn blev slået ihjel. Efterfølgende søges der på internettet, og det passer:

### [28-årig lokoførerelev er død efter togulykke](#)

Den 28-årige lokoførerelev Ronnie Aarup Zakrisen er i nat død af de kvæstelser, han i går pådrog sig ved togulykken ved Tølløse.

Kilde: <https://www.dr.dk/nyheder/indland/28-aarig-lokoforererelev-er-doed-efter-togulykke>.

Der ligger også en gravsten med stillingsbetegnelser og navnene på en lkf, en formand, tre lfb og to jba.

Efterfølgende er denne mindetavle rejst

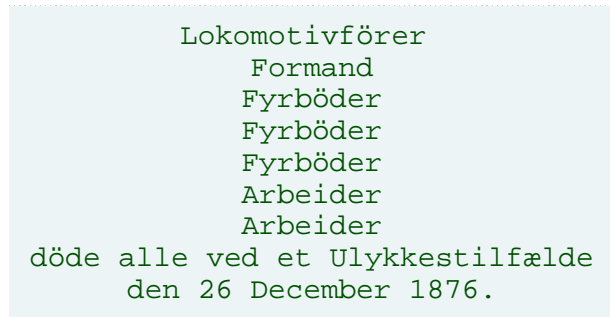

Navne er undladte.

## Hvornår skete det?



Den første større ulykke på de danske baner indtraf den 26. december 1876, da et arbejdstog, der var ved at rydde sne væk fra banen, forulykkede i nærheden af Hansted mellem Horsens og Tvingstrup. Koblingen mellem de to lokomotiver, der var forspændt toget, sprængtes uden at nogen lagde mærke til det. Den forreste maskine kørte umiddelbart efter denne sprængning fast i sneen og blev samtidig påkørt bagfra med voldsom kraft af det efterfølgende lokomotiv. Den bageste tender knuste den efterfølgende personvogn, hvorved 9 mennesker blev dræbt og 26 såret. Udsnit af illustration i *Illustreret Tidende* 1876-77.

Kilde: **JERNBANENS HVEM HVAD HVOR**, Politikens Forlag, Håndbog nr. 182, **København 1959**, side 16

### Links

**DSB Mindelund** [https://da.wikipedia.org/wiki/DSB\\_Mindelund](https://da.wikipedia.org/wiki/DSB_Mindelund)

**DSB Mindelund** <http://www.fredericiahistorie.dk/side/dsb-mindelund>  
(BL)

**WIKIPEDIA**  
Den frie encyklopædi

## UDLAND

## DIVERSE

/12 2017

### Næ-Ikf skriver om K18 kontra K17

#### Ture i K18 ved mdt Næ

Turlægning og turvalg er overstået, og – måske for første gang i depotets lange historie – kom yngste mand i tur! Godt nok kun fordi næstyoungste lokomotivfører ikke ville skifte friweekend, men alligevel ikke så dårligt ...

– *Eller er det fordi, turene er dårlige?*

Ja, der er i hvert fald lavet meget om på turene. Da den morgenafgang, der ligger i vores "Københavnernat", forventes at skulle køre med IC4, har vi mistet vores "Københavnernat". Om dette er der delte meninger, men fakta er, at mange søgte fri på denne tjeneste, og at den derfor ofte blev kørt af reserven, så arbejdsmiljømæssigt vil jeg betegne bortfaldet af "Københavnernat" som et stort plus. Vi har således ingen "rigtige" nætter, hvor vi arbejder til morgenstunden, og det er da rart! Uden disse nattjenester mente turrepræsentanterne – nok med rette – at aftenuren ville blive eftertragtet, og skulle den "fyldes op" med sene tjenester, ville den blandede tur nærme sig til 8-16 tur. Derfor blev det besluttet at sammenlægge den blandede tur (12 lkf i K17) og aftenuren (8 lkf i K17) til én blanded tur på 18 lkf. Til trøst for dem fra den detroniserede aftenur, er de helt tidlige tjenester pillet ud af den blandede tur, så der nu tidligst mødes klokken 06:22 – og det kun to gange på de 18 uger. Morgenturen udvides med to lkf til 12 lkf. Og ud over det har vi stadig noget uden for tur, så selv om vi har mistet "Københavnernatten", er vi uændret 30 mand i tur ud af de 39 lokomotivførere, vi er lige p.t.

– *Og hvad indeholder turene så?*

Ja, vi har stadig "monopol" på at køre på **Lille Syd**, men begge ture kommer også til **Fa, Hk, Nf, Rf** og **Kk**, den blandede tur endvidere i **Cph**. **Hk** har været væk, i hvert fald i en del af K17, til gengæld er

det slut med at køre til **Hgl** i den blandede tur. På grund af de nye noget firkantede regler for infrastrukturkendskab giver disse skift med hvornår – i vores tilfælde – **Hk**, **Hgl** og **Cph** er med i hvilken tur, en del problemer.

### Litrafordelingen

Litrafordelingen i den blandede tur er MF 30,3 %, ME 5,9 % og MQ 63,8 %. For morgenturen er den tilsvarende fordeling ME 13,9 % (inkl. morgenrådighed, der er sat til ME), MF 12,3 % og MQ 73,8 %.

I K17 var litrafordelingerne for morgenturen ME 15,8 %, MF 12,3 % og MQ 71,9 %, for den blandede ME 18,3 %, MF 18,3 % og MQ 63,4 % og for aftenturen ME 21,6! %, MF 13,7 % og MQ 64,7 %. Altså betydeligt mindre ME-kørsel, specielt for aftenholdet, og for de to andre ture var en del af ME-tjenesterne morgenrådigheden. Reelt kører vi mere MQ, end tallene viser, for vi har kun få rene tjenester uden for **Lille Syd**, men mange rene **Lille Syd**-tjenester, og det gælder uanset, om det er K17, K18 og hvilken tur, man tager.

Når turene skal vurderes, trækker det ned, at den blandede tur har en periode med seks arbejdsdage i træk, men det opvejes dog af strategisk godt placerede sove- og hviledage. Lange weekendtjenester skal turrepræsentanterne ikke lastes for.

Da der på grund af revision af de gamle MQ og indbygning af ETCS er mangel på gamle MQ, kører vi frem til foreløbig **torsdag 22. marts 2018** med et MF-sæt i nogle af de tog på **Lille Syd**, der skal køre med to MQ.

### Planer om mere enmandsbetjening på Lille Syd er droppet

Planen om at få godkendt kørsel med MQ i dobbeltraktion og MF i enkeltraktion til enmandsbetjening på **Lille Syd** er droppet. Planlægningen af de nødvendige kompatibilitetskørsler var ellers så småt gået i gang. Øjensynligt er det Signalprogrammet, der er skyld i de ændrede planer. For sikkert at kunne køre med to MQ-togsæt i spor 1 i **Lw** (egentlig både med og uden togfører), skulle perronen forlænges. Lige meget, hvordan toget holder, vil et dørparti komme til at holde der, hvor perronen er nedsænket ved overgangen til spor 2. Samtidig kunne man jo forlænge perronen, så der kunne holde i hvert fald ME + 4 DD, så man undgår det aflåsningssirkus, der praktiseres, når der er risiko for en dobbeltdækker kommer i spor 1 dér. Men da Signalprogrammet har lagt de nye kabler dér, hvor perronen skulle forlænges, og garantien på kablerne bortfalder, hvis de flyttes, ønsker man ikke at løbe den risiko, også set i lyset af, at trafikken mellem **Kj** og **Ro** overdrages til Lokaltog om cirka tre år.

(JSL via BL)

To 7/12 2017

---

## Passagererne i fokus i nyt skærmdesign

Trafikinformationsskærmene på perronerne får et nyt og mere brugervenligt udseende. Projektet med designet har forløbet det seneste år og har haft en høj grad af brugerinvolvering for at sikre en positiv modtagelse hos passagererne.

...

**NYT SKÆRMDESIGN.** Det nye skærmdesign er udviklet i et tæt samarbejde med DSB og Arriva og med Kontrapunkt som leverandør.

Kilde: **baneavisen**, banedanmarks medarbejderavis, nr. 21, **torsdag 7. december 2017**, side 2 (BL)

## BILAG

### Fortegnelse over forkortelser

I tjenestetelegrammer, i anden intern korrespondance, i instruktionsstof, i personaleregistering, ved udfyldning af blanketter til internt brug (f. eks. regninger og fripas) kan, når det skønnes hensigtsmæssigt, anvendes nedennævnte forkortelser:

#### Stillingsforkortelser (forkortelse – stilling)

bam	banemester	ksmt	kørestrømsmontør	sek	sekretær
bfm	baneformand	ktas	kontorassistent	sik	sikringsmester
bing	baneingeniør	lacf	lastbilchauffør	simt	sikringsmontør
bm	bådsmand	linsp	landinspektør	sing	sikringsingeniør
bmt	banemontør	lkas	lokomotivassistent	skf	skibsfører
boc	baneområdechef	lkf	lokomotivfører	sning	signalingeniør
brbtj	brobetjent	lki	lokomotivinstruktør	sfs	stationsforstander
brfg	brofoged	lkm	lokomotivmester	stl	stationsleder
				stm	stationsmester
cing	civilingeniør	mat	matros	stmd	styrmand
		mm	maskinmester	svm	svejsmester
doc	driftsområdechef				
dtbtj	depotbetjent	oass	overassistent	tas	trafikassistent
dtfm	depotformand	oing	overingeniør	tbjt	togbetjent
		opt	overportør	teksp	trafikekspedient
elf	elektrofører			tek tg	teknisk tegner
		phm	pakhusmester	tem	telemester
gdr	generaldirektør	presch	pressechef	tgf	togfører
		pt	portør	tgi	toginstruktør
hvk	håndværker			tgr	togrevisor
		rgfm	rangerformand	tinsp	trafikinspektør
ing	ingeniør	rgm	rangermester	tktl	trafikkontrollør
		rmfm	remiseformand		
jba	jernbanearbejder	rucf	rutebilchauffør	vkm	værkmester
jdek	jernbanedetektiv			vm	vognmester
jur	jurist			vopsm	vognopsynsmand

Kilde: Danske Statsbaner, Ordresamlingen serie A, Organisations- og personaleforhold, Bilag XVI, torsdag 1. april 1976, udtog.

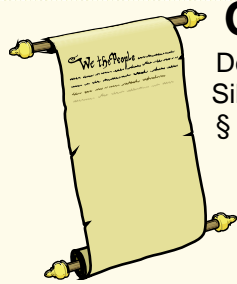

### Overkørsler

Det hedder en **overkørsel**, jævnfør:

Sikkerhedsreglement af 1975 (SR)

§ 11 Automatisk sikrede overkørsler, side 97-17 – 107-11.

Kilde: <https://www.bane.dk/Jernbanevirksomhed/Sikkerhed/Trafikale-regler/SR>

Færdselsloven, LBK nr. 1055 af 9. november 2012

§ 5 Færdsel over jernbanespor m.v.

Kilde: <http://www.retsinformation.dk/Forms/R0710.aspx?id=143400#Kap8>

## Færdselstavler

Betegnelser for **Advarselstavler** for vejfarende ved jernbaner kan ses på <http://login.koreklar.dk/faerdselstavler.pdf>

Transport- og Bygningsministeriet (Vejdirektoratet), Bekendtgørelse om vejafmærkning nr. 1193 af **onsdag 21. september 2016**, <http://vejregler.lovportaler.dk/showdoc.aspx?docId=bek20161193-full>, klik på pdf-ikonet  øverst til højre.



**Vehicle Keeper Marking Register – VKM**  
**Fahrzeughaltercode Register – VKM**

	VKM	UNIQUE	Status
Explanation:	Code shown on vehicles	Combination for uniqueness check	In use / blocked / revoked
Erklring:	Code an den Fahrzeugen	Kombination fr Kontrolle der Einmaligkeit	Verwendet / blockiert / Storniert

VKM	UNIQUE	Keeper Name/Halter Name/	Country	Status	www.
ARAIL	ARAIL	Aarsleff Rail A/S	DK	in use	aarsleff.com
AT	AT	Arriva Tog A/S	DK	in use	arrivatog.dk
CFLCD	CFLCD	CFL Cargo Danmark ApS	DK	in use	dansk-jernbane.dk
CONTC	CONTC	Contec Rail Aps	DK	in use	contec.dk
CRSA	CRSA	Contec Rail Safety ApS	DK	in use	
DAN	DAN	DSB aarhus Nrbane A/S	DK	in use	
DBCSC	DBCSC	DB Cargo Scandinavia	DK	in use	dbcargo.com/dk
DJM	DJM	Danmarks Jernbanemuseum	DK	in use	jernbanemuseet.dk
DSB	DSB	Danske Statsbaner	DK	in use	dsb.dk
DSBS	DSBS	DSB S-tog a/s	DK	in use	s-tog.dk
ENT	ENT	Banedanmark	DK	in use	bane.dk
LB	LB	Lokalbanen A/S	DK	in use	lokalbanen.dk
LJ	LJ	Lollandsbanen	DK	in use	lollandsbanen.dk
MALUS	MALUS	Malus Aps	DK	in use	malus.dk
METRO	METRO	Metro Service A/S	DK	in use	metroservice.dk
Mjba	MJBA	Midtjyske jernbaner A/S	DK	in use	
MjbaD	MJBAD	Midtjyske Jernbaner Drift A/S	DK	in use	
NJJ	NJJ	Nordjyske Jernbaner	DK	in use	njba.dk
RCDK	RCDK	Railcare Danmark A/S	DK	in use	railcare.se
RDK	RDK	Railion Denmark	DK	Revoked	railion.dk
RSC	RSC	DB Schenker Rail Scandinavia A/S	DK	Revoked	railion.dk
RSEJ	RSEJ	Railservice	DK	in use	railservice.dk
RTOG	RTOG	Regionstog A/S	DK	in use	regionstog.dk
SBF	SBF	A/S Storebelt	DK	in use	storebaelt.dk
SJVT	SJVT	Sydjyllands Veterantog	DK	in use	sjvt.dk
STEAM	STEAM	Rent a Lok Aps	DK	in use	rentalok.dk
VLB	VLB	Vestsjellands Lokalbaner A/S	DK	in use	ohj.dk, vlb.dk
VSVT	VSVT	Vestjellands Veterantog	DK	in use	vsvt.dk
VTV	VTV	Veterantog Vest	DK	in use	veterantog-vest.dk

Kilde: <http://www.era.europa.eu/Document-Register/Pages/list-VKM.aspx>

List of VKMs, Related documents: pdf

## Togekspeditionssteder

### Togekspeditionssted

Fllesbetegnelse for stationer og holdsteder.

### Station

Togekspeditionssted med hovedsignaler og centralsikring. En station kan deltage i den sikkerhedsmessige afvikling af toggangen som togflgestation, eller den kan vre lukket eller ubetjent.

### Fri bane

Den del af banestrkningen, der ligger uden for stationsgrnsen.

### Holdsted

Fllesbetegnelse for et togekspeditionssted – sidespor eller trinbret – p den fri bane. Deltager ikke i den sikkerhedsmessige afvikling af toggangen. Et trinbret kan ligge helt eller delvist p en station.

Kilde: Sikkerhedsreglement, Afsnit 10, Definitioner

### Stationsgrnsen og rangergrnsen

Grnsen mellem den fri bane og en station benvnes stationsgrnsen. Den er kendetegnet ved det I- eller VI-signal, der dkker stationen.

Kilde: Sikkerhedsreglement § 2, stk. 1.3.

## Stednavneforkortelser i Jylland

**Hhs** Hirtshals      **Sgb** Skagen  
**Hj** Hjørring      **Fh** Frederikshavn  
**Lih** Lindholm  
**Ti** Thisted    **Ør** Løgstør    **Ab** Aalborg    **Abø** Aalborg Øst  
**Thb** Thyborøn Havn    **Gy** Glyngøre    **As** Aars  
**Røn** Rønland      **Aat** Aalestrup    **Hb** Hobro    **Mrg** Mariager  
**Lmv** Lemvig      **Sk** Skive      **Fp** Fårup    **Rd** Randers  
**Str** Struer      **Vg** Viborg      **Lg** Langå    **Al** Allingaabro  
**Vem** Vemb    **Ho** Holstebro    **Kp** Karup      **Lb** Laurbjerg    **Rå** Ryomgård    **Gr** Grenaa  
**Rj** Ringkøbing      **Hr** Herning      **Sl** Silkeborg    **År** Ar Rbg.    **Ar** Aarhus H  
**Dæ** Videbæk      **Fu** Funder      **Sd** Skanderborg    **Odd** Odder  
**Sj** Skjern      **Bb** Brande      **Hs** Horsens  
**Nbl** Nr. Nebel      **Gi** Grindsted      **Vj** Vejle      **Fra** Fredericia Ranger-  
**Ox**    **Va** Varde      **Fa** Fredericia    banegård  
Oks-      **TI** Taulov    **Gfa** Fredericia  
**Es** Esbjerg    **Bm** Bramming    **Lk** Lunderskov    **Kd** Kolding      Godsstation  
**Rb** Ribe      **Oj** Vojens      **Hab** Haderslev    **Sno** Snoghøj  
**Æk** Skærbæk    **Rq** Rødekro      **Åa** Aabenraa  
**Tdr** Tønder      **Te** Tinglev      **Sdb** Sønderborg  
**Tdgr** Landegr.    **Pa** Padborg  
**Anb** Niebüll      **Fw** Flensburg Weiche    **Fib** Flensburg

## Stednavneforkortelser omkring Struer

**Bn** Bedsted Thy    **Ny** Nykøbing Mors  
**Ur** Hurup Thy      **Gy** Glyngøre  
**Thb**    **Yd** Ydby  
Thyborøn Havn    **Ln** Lyngs  
**Røn** Rønland      **Hw** Hvidbjerg  
**Hbø** Harboør    **Ul** Uglev  
**No** Oddesund Nord    **Sk** Skive    **Hø**  
**Lmv** Lemvig    **Um** Humlum    **Røb** Rønbjerg    Højslev  
**Bnt**      **Str**    **Han**    **Vp** Vinderup      **Sm**  
Bonnet      Struer Handbjerg      Stoholm  
**Bmk**      **Hm** Hjerm      **Ra**  
Bækmarksbro      Ravnstrup  
**Vem**    **Bu** Bur    **Ho** Holstebro      **Vg**  
Vemb      **Ts** Tvis      Viborg  
**Uf** Ulfborg      **Uu** Avlum      **Kp**  
**Tm** Tim      **Id** Vildbjerg      Karup  
**He** Hee      **lb** Skibbild  
**Rj** Ringkøbing    **Dæ**      **Gp** Gødstrup    **Hr** Herning  
**Lm** Lem Videbæk      **Stu** Studsgård    **Hrm**  
**Sj**    **Bs**    **Td**    **Kæ** Kibæk      Herning  
Skjern Borris Trolldhede      Messecenter

## Stednavneforkortelser på Fyn

**Sb** Strib  
**Md** Middelfart  
**Od** Odense  
**Ac** Assens      **Ng** Nyborg  
**Re** Ringe  
**Få**  
Faaborg    **Svg** Svendborg

En udførlig liste over stednavneforkortelser findes på **Banesiden** under <http://www.john-nissen.dk/banesiden/Forkortelser/fork.php>

## Stednavneforkortelser på Sjælland, Lolland-Falster

**Tvl** Tisvildeleje **Gll** Gilleleje Helsingborg  
**Hun** Hundested **Kgg** Kagerup **Hg** Helsingør **Hbg**  
**Nks** Nykøbing S **Frv** Frederiksværk **Hi** Hillerød  
**Fs** Frederikssund **Fm** Farum  
**Kb** Kalundborg **Hk** Holbæk **Nær** Nærum  
**Gv** Gørlev **Tø** Tølløse **Ro** Roskilde **Kh** København H  
**Øn** Høng **Rg** Ringsted **Kj** Køge **Kjn** Køge Nord  
**Kø** Korsør **Sg** Slagelse **Hrl** Hårlev  
**Da** Dalmose **Rdg** Rødvig  
**Ss** Skælskør **Næ** Næstved **Fxl** Fakse Lp.  
**Vo** Vordingborg  
**Nsk** Nakskov **Mrb** Maribo **Nf** Nykøbing F  
**Rf** Rødby Færge **Ge** Gedser  
**Pu** Puttgarden **Wü** Warnemünde

## Stednavneforkortelser omkring København

**Hi** Hellerup  
**Sam** Svanemøllen  
**Hgl** Helgoland  
**Kk** Østerport  
**Kn** Nørreport  
**Kh** København H  
**Ro** Roskilde **Hh** Hedehusene **Htå** Høje Taastrup **Gl** Glostrup **Hif** Hvidovre **Fjern** Fjern **Val** Valby **Blv** Belvedere  
**Gb** København G  
**Ig** Vigerslev **Klv** Kalvebod  
**Kbh.** Lufthavn **Cph** Kastrup klagøringscenter **Kac**

## Stednavneforkortelser omkring Næstved

**Tø** Tølløse **Ro** Roskilde  
**Hv** Hvalsø **Lj** Lejre **Gt** Gadstrup  
**Vy** Viby Sj **Hd** Havdrup  
**Bo** Borup **Lw** Lille Skensved  
**Ky** Kværkeby **Ølb** Ølby **Kjn**  
**Rg** Ringsted **Kj** Køge Køge Nord  
**Vst** Vrangstrup **Hf** Herfølge  
**Gz** Glumsø **Th** Tureby  
**Ris** Rislev **Hz** Haslev  
**OI** Holme-Olstrup  
**Næn** Næstved Nord  
**Næ** Næstved  
**My** Myrup Grusgrav  
**Lu** Lundby  
**Vo** Vordingborg  
**Mn** Masnedø  
**Oh** Orehoved